

INSTALLATION INSTRUCTIONS

U-Joint Bellows Kits for XDP, SX, and DP-S Sterndrives



Installation Instructions

Kit Numbers 3841481 & 3841482



Einbauanleitung

Satznummer 3841481 & 3841482



Instructions de montage

N°de kit 3841481 & 3841482



Instrucciones de montaje

Kits números 3841481 & 3841482



Istruzioni di montaggio

Kit numero 3841481 & 3841482



Monteringsanvisning

Satsnummer 3841481 & 3841482

IMPORTANT!

This kit with its accompanying instructions is produced for Volvo Penta's service workshops, boat-builders, machine manufacturers and other authorized workshops which have personnel with qualified professional training.

The installation instructions are only produced for professional use and are not intended for non-professional use. Volvo Penta will not assume any liability whatsoever for damage incurred, either damage to materials or personal injury, which may result if the installation instructions are not followed or if the work is carried out by non-professional personnel.

WICHTIG!

Dieser Satz mit vorliegender Einbauanleitung ist für Volvo Penta Kundendienst-werkstätten, Werften, Maschinenbauer und für andere ermächtigte Werkstätten mit beruflich geschultem Personal vorgesehen.

Die Einbauanleitung ist nur für den berufsmäßigen Gebrauch vorgesehen und nicht für unprofessionelle Anwendung gedacht. Volvo Penta übernimmt nicht die geringste Haftung für irgendwelchen Schäden an Personen oder Sachen, die als Folge einer Nichtbefolgung der Einbauanleitung oder wegen Ausführung der darin beschriebenen Arbeiten durch nicht beruflich geschulte Personen entstehen.

IMPORTANT!

Ce kit, avec instructions de montage, est destiné aux ateliers de service Volvo Penta, aux constructeurs de bateaux et autres ateliers de construction agréés avec un personnel qualifié.

Les instructions de montage sont exclusivement conçues pour une utilisation professionnelle. Volvo Penta se dégage de toute responsabilité pour d'éventuels endommagements, corporels ou matériels, résultant du non respect des instructions ou d'un travail effectué par un personnel non compétent.

IMPORTANTE!

El presente juego con las instrucciones de montaje se destina a los talleres de servicio Volvo Penta, constructores de embarcaciones y máquinas y a otros talleres autorizados que cuentan con personal capacitado.

Las instrucciones de montaje están destinadas únicamente para uso profesional, por lo que Volvo Penta no aceptará responsabilidad alguna por cualquier daño, tanto personal como material, resultado de no haber seguido las instrucciones de montaje o de haber sido efectuado el trabajo por personal que no está debidamente capacitado.

IMPORTANTE!

Questo kit e le relative istruzioni di montaggio sono stati realizzati per le officine di servizio Volvo Penta, i cantieri, i fabbricanti di macchine e tutte le altre officine autorizzate il cui personale ha ricevuto un addestramento qualificato e specializzato.

Le istruzioni di montaggio sono state redatte esclusivamente per uso professionale e non sono adatte all'uso non professionale. La Volvo Penta non si assume alcuna responsabilità per eventuali danni alle cose o alle persone, derivanti da trascuratezza nel seguire le istruzioni di montaggio oppure dall'esecuzione dei lavori da parte di personale non qualificato.

VIKTIGT!

Denna sats med föreliggande monteringsanvisning är framtagen för Volvo Pentas serviceverkstäder, båtbyggare, maskintillverkare och övriga auktoriserade verkstäder som har personal med kvalificerad fackutbildning.

Monteringsanvisningen är enbart framtagen för yrkesbruk och är inte avsedd för icke yrkesmässig användning. Volvo Penta påtager sig inget som helst ansvar för eventuella skador, såväl materiella som personskador, som kan bli följden om monteringsanvisningen ej följs, eller om arbetet utförs av icke yrkeskunnig personal.

VIGTIGT!

Dette sæt med tilhørende monteringsvejledning er blevet udviklet for Volvo Pentas serviceværksteder, bådbyggere, maskinproducenter og andre autoriserede værksteder, som har medarbejdere med kvalificeret, faglig uddannelse.

Monteringsvejledningen er udelukkende beregnet til professionel anvendelse og ikke til hobby- eller fritidsbrug. Volvo Penta påtager sig intet som helst ansvar for eventuelle skader på såvel materiel som personer, som kan være en følge af at monteringsvejledningens anvisninger ikke blev overholdt, eller hvis arbejdet blev udført af ikke-professionelt personale.

TÄRKEÄÄ!

Tämä sarja ja asennusohje on tarkoitettu Volvo Pentan huolto-korjaamoille, veneenrakentajille, konevalmistajille ja muille valtuutetuille korjaamoille, joiden henkilökunta on saanut pätevän ammattikoulutuksen.

Asennusohje on tarkoitettu ainoastaan ammattikäyttöön. Volvo Penta ei vastaa mahdollisista materiaali- tai henkilövahingoista, joita asennusohjeen laiminlyöminen tai ammattitaidottoman henkilökunnan suorittama asennustyö voi aiheuttaa.

BELANGRIJK!

Deze set met de bijgevoegde montage-aanwijzing is ontwikkeld voor de werkplaatsen van Volvo Penta, botenbouwers, machinefabrikanten en overige bevoegde werkplaatsen, die personeel hebben met een gekwalificeerde vakopleiding.

De montage-aanwijzing is alleen ontwikkeld voor professioneel gebruik en is niet bedoeld voor niet-professioneel gebruik. Volvo Penta neemt geen enkele verantwoordelijkheid op zich voor eventuele schade, zowel materiële schade als persoonlijk letsel, die het gevolg kan zijn als de montage-aanwijzing niet wordt gevolgd, of als het werk wordt uitgevoerd door niet-vakkundig personeel.

IMPORTANTE!

Este jogo, juntamente com as respectivas instruções de montagem, foi concebido para as oficinas de serviço da Volvo Penta, construtores navais, construtores de máquinas e outras oficinas autorizadas, com pessoal devidamente formado.

As instruções de montagem foram concebidas unicamente para utilização profissional e não se destinam a utilização não profissional. A Volvo Penta não se responsabiliza por quaisquer danos eventuais, tanto materiais como pessoais, que possam resultar no caso de as instruções de montagem não serem seguidas, ou se os trabalhos forem executados por pessoal não profissional.

ΠΡΟΣΟΧΗ!

Το περιεχόμενο αυτού του πακέτου μαζί με τις οδηγίες συναρμολόγησης που το ακολουθούν είναι ειδικά επιλεγμένο για συνεργεία σέρβις της Volvo Penta, ναυπηγεία, κατασκευαστές μηχανών και για λοιπά εξουσιοδοτημένα συνεργεία που διαθέτουν εξειδικευμένο προσωπικό.

Οι οδηγίες συναρμολόγησης προορίζονται μόνο για επαγγελματική χρήση και δεν αποσκοπούν για χρήση από μη επαγγελματίες. Η Volvo Penta δεν αναλαμβάνει απολύτως καμία ευθύνη για πιθανές ζημιές, τόσο υλικές όσο και προσωπικές, που μπορούν να προκληθούν επειδή δεν ακολουθούνται οι οδηγίες συναρμολόγησης ή επειδή η εργασία εκτελείται από μη εξειδικευμένο προσωπικό.

INTRODUCTION

This installation instruction covers parts or accessories manufactured or marketed by Volvo Penta and used in the specified application and for the intended purpose recommended by Volvo Penta. Any use other than those specified may give unpredictable results and result in equipment failure or personal injury.

Proper preparation is extremely helpful for efficient service work. A clean work area at the start of the job will minimize tools and parts becoming misplaced. Obtain tools, instruments and parts needed for the job before work is started. Interrupting a job to locate special tools or repair kits is a needless delay.

When following these instructions the installer must adhere to all U.S. Coast Guard Safety Regulations and ABYC Recommendations and Standards, or other regional regulation that may be in effect.

SERVICE POLICY

Whether within or following the warranty period, Volvo Penta has a constant interest in our products.

It is Volvo Penta's policy to provide dealers with service knowledge so they can give professional service demanded by today's consumer. Volvo Penta Service Schools, frequent mailing of Service Bulletins, Letters and Promotions, Special Tools and these instructions represent Volvo Penta's efforts in giving consumers the best and most prompt service possible. If a service question does not appear to be answered in these instructions, you are invited to call or write to the Volvo Penta Service Department for additional help. Always be sure to give complete information, including engine model and serial number.

Be sure you are familiar with Volvo Penta's Warranty. If you have any questions, call or write the Volvo Penta Service Department. If other than genuine Volvo Penta parts and components are used, Volvo Penta may refuse subsequent warranty claims involving that engine.

When a brand-name product or specific tool is specified, another item may be used. However, the substitute must have equivalent characteristics, including type, strength, and material. It is your responsibility to determine if incorrect substitution could result in product malfunction and personal injury to anyone. To avoid hazards, equivalent products which are used must meet all U.S. Coast Guard Safety Regulations and ABYC standards.

REFERENCES, ILLUSTRATIONS AND SPECIFICATIONS

Volvo Penta reserves the right to make changes at anytime, without notice, to specifications, models, and procedures. Also, the right to change any specifications or parts at any time without incurring any obligation to equip same models manufactured prior to date of such change. All information, photographs, illustrations, and specifications, contained in these instructions are based on the latest information available at the time of printing.

Photographs and illustrations used in this instruction may not depict actual models or equipment. The continuing accuracy of this installation instruction cannot be guaranteed.

Use the general torque specification for all fasteners unless otherwise specified in the instructions.

IMPORTANT SAFETY NOTICES

Carefully observe the safety alert symbols below for dangers, warnings, and cautions. They alert installers and operators of possible dangers or important information contained in this manual.

Warnings alone do not eliminate hazards. They are no substitute for professional workmanship and proper installation.



DANGER! Failure to comply with a danger symbol will result in serious injury or death to boat operator, boat occupants, and/or others.



WARNING! Failure to comply with a warning may result in injury or death to boat operator, boat occupants and/or others.



CAUTION! Failure to comply with a caution may result in failure or damage to the equipment.

NOTE! Special attention should be used to prevent incorrect assembly or disassembly.

KIT PURPOSE

These kits are provided for installing the U-Joint Bellows Kits, with new clamps, on the XDP, SX, and DP-S Sterndrives as listed below.

CAUTION! Be sure to use new clamps provided in these kits; discard old clamps. Failure to use new clamps may cause damage to the bellows, leading to component damage.

TOOLS NEEDED

- Socket Set
- Socket Extension
- SX/DP-S Workshop Manual (PN 7743008)
- Sterndrive Gasoline Engines Installation Manual (PN 7742217)

U-JOINT BELLOWS SX/DP-S KIT CONTENTS (3841481)

Part No.	Item #	Description	Qty
3854127	1	U-Joint Bellows Assembly	1
3852604	2	Clamp, U-Joint Bellows	1

U-JOINT BELLOWS XDP KIT CONTENTS (3841482)

Part No.	Item #	Description	Qty
3860419	1	U-Joint Bellows Assembly	1
853012	2	Clamp, U-Joint Bellows	2

INSTALLING THE SX/DP-S U-JOINT BELLOWS KIT

This procedure requires that you remove the drive and the pivot housing **4**. Remove pivot housing by removing screws **3** only. When installing clamp **2**, it must be oriented to the 2 O’Clock position **A** as viewed from the back of the boat looking forward. Torque clamp to 40–66 in. lb. (4.5–7.5 Nm). When reinstalling the pivot housing, if necessary, refer to the *SX/DP-S Workshop Manual* (PN 7743008) for additional information.

CAUTION! Ensure that forward end of bellows **5** is pushed completely onto flange and bead is engaged in the groove around entire diameter of bellows. The hose clamp must sit squarely in the recessed area of the bellows. Be sure to correctly position the clamps when installing them on the bellows. Failure to correctly position the bellows and clamps will cause damage to the bellows, leading to component damage.

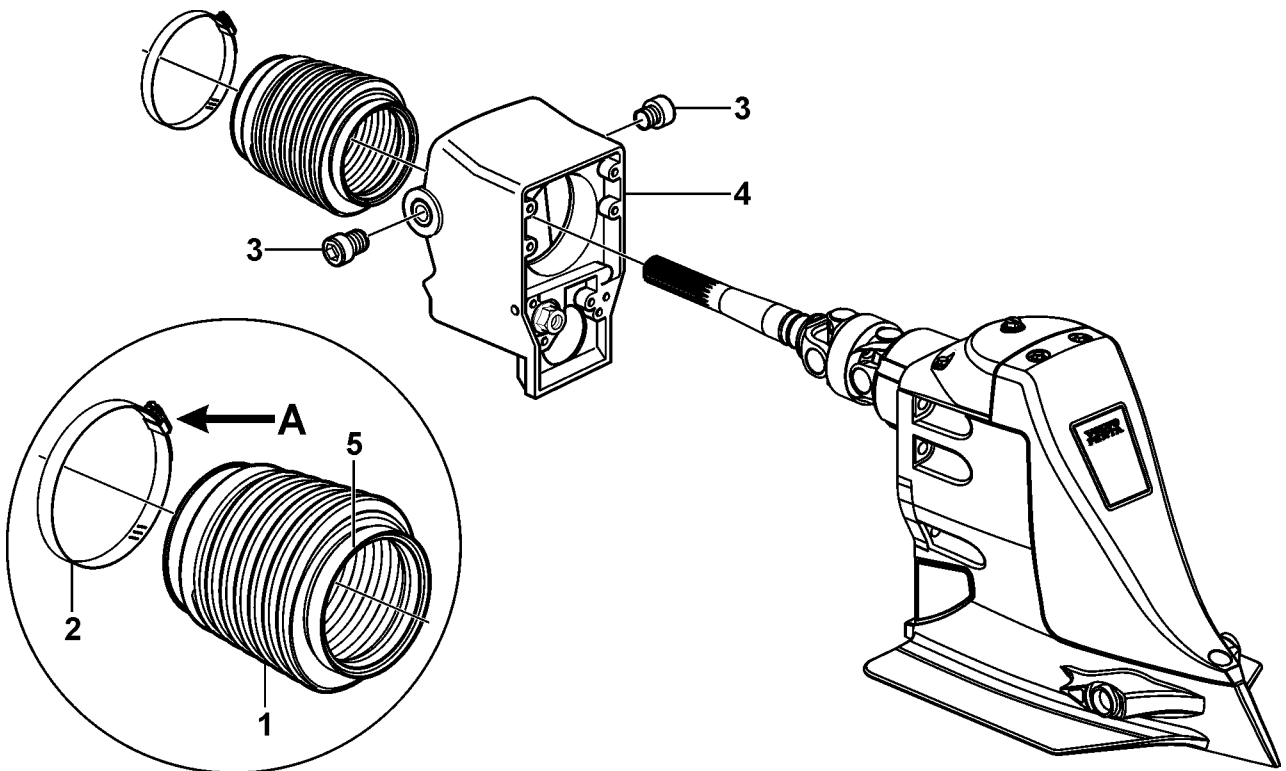

INSTALLING THE XDP U-JOINT BELLOWS KIT

When installing the front clamp **2a**, it must be oriented to the 2 O'Clock position **A** as viewed from the back of the boat looking forward. When installing the rear clamp **2b**, it must be oriented to the 12 O'Clock position **B**. Torque clamp to 40–66 in. lb. (4.5–7.5 Nm). When reinstalling the pivot pins, if necessary, refer to the *Sterndrive Gasoline Engines Installation Manual* (PN 7742217) for additional information.

⚠ CAUTION! Ensure that both ends of bellows are pushed completely onto the flange and the bead is engaged in the groove around the entire diameter of the bellows. The hose clamp must sit squarely against the lip of the bellows. Be sure to correctly position the clamps when installing them on the bellows. Failure to correctly position the bellows and clamps will cause damage to the bellows, leading to component damage.

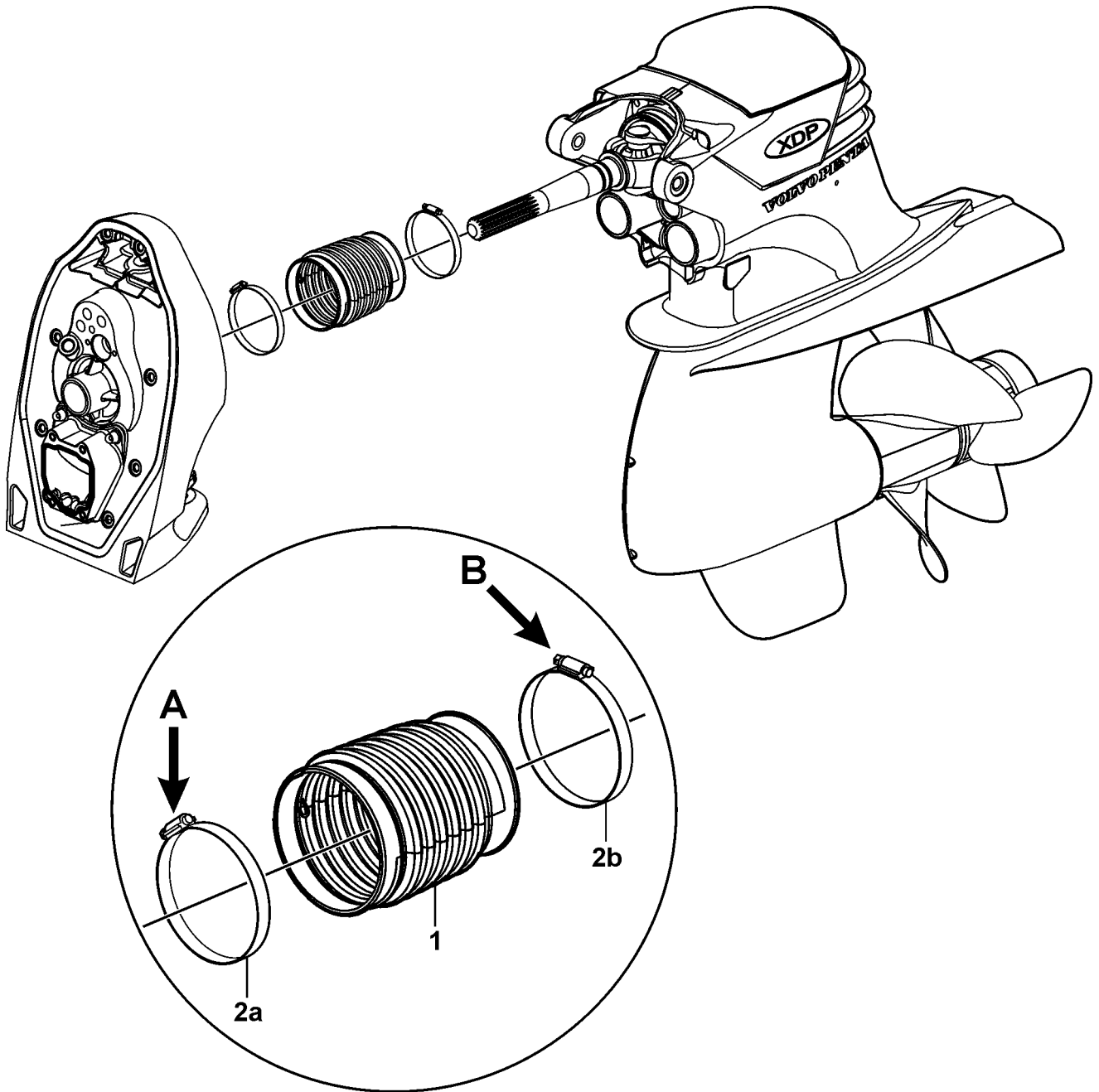

23801

EINLEITUNG

Diese Einbauanleitung gilt für Ersatz- oder Zubehörteile, die von Volvo Penta hergestellt oder verkauft werden und die für den von Volvo Penta angegebenen Verwendungszweck benutzt werden. Jeder andere Gebrauch als der angegebene kann unvorhergesehene Ereignisse herbeiführen und den Ausfall des Geräts oder Verletzungen bewirken.

Eine sorgfältige Vorbereitung ist für die effiziente Durchführung von Servicearbeiten extrem hilfreich. Ein sauberer Arbeitsbereich vor Aufnahme der Arbeiten minimiert das Risiko, dass Werkzeuge und Ersatzteile verloren gehen. Beschaffen Sie sich die für die Arbeit erforderlichen Werkzeuge, Instrumente und Ersatzteile, bevor Sie mit der Arbeit beginnen. Die Unterbrechung der Arbeit zur Beschaffung von Spezialwerkzeugen oder Reparatursätzen stellt eine unnötige Verzögerung dar.

Bei der Befolgung dieser Anleitung muss der Einbauer in gleicher Weise alle Sicherheitsbestimmungen der U.S. Coast Guard, die ABYC Empfehlungen und Normen sowie alle anderen ggf. geltenden örtlichen Vorschriften befolgen.

SERVICE-RICHTLINIE

Volvo Penta interessiert sich fortwährend für die eigenen Produkte - ob während oder nach der Garantiefrist.

Bei Volvo Penta werden den Händlern die entsprechenden Wartungskennnisse vermittelt, so dass sie einen professionellen Service bieten können, wie er von Kunden heute erwartet wird. Volvo Penta Service-Schulen, der regelmäßige Versand von Service-Mitteilungen, Briefen und Werbeaktionen, Spezialwerkzeuge sowie diese Anleitung geben die Anstrengungen von Volvo Penta wieder, den Kunden den best- und schnellstmöglichen Service zu bieten. Wird eine Service-Frage in dieser Anleitung für Ihre Belange nicht ausreichend beantwortet, wenden Sie sich gern schriftlich oder telefonisch an den Volvo Penta Kundendienst. Achten Sie in diesem Fall darauf, alle erforderlichen Informationen anzugeben, einschließlich Motormodell und Seriennummer.

Machen Sie sich mit der Volvo Penta Garantie vertraut. Bei Fragen wenden Sie sich bitte telefonisch oder schriftlich an den Volvo Penta Kundendienst. Wenn nicht originale Volvo Penta Ersatz- und Bauteile verwendet werden, kann sich Volvo Penta ggf. weigern, nachfolgende Garantieansprüche für den entsprechenden Motor zu erfüllen.

Wird ein Markenprodukt oder ein spezielles Werkzeug angegeben, kann eine Alternative verwendet werden. Dieses Ersatzprodukt muss jedoch entsprechende Eigenschaften – einschließlich Typ, Stärke und Material – aufweisen. Es liegt in Ihrer Verantwortung zu bestimmen, ob ein falscher Ersatz zu Störungen des Produkts oder zu Personenschäden führen kann. Um Unfälle zu vermeiden, müssen äquivalente verwendete Produkte immer die U.S. Coast Guard Sicherheitsbestimmungen und die ABYC Standards erfüllen.

HINWEISE, ILLUSTRATIONEN UND TECHNISCHE DATEN

Volvo Penta behält sich das Recht vor, ohne Mitteilung jederzeit Änderungen an technischen Daten, Modellen oder Verfahren vorzunehmen. Weiterhin behält sich Volvo Penta das Recht vor, technische Daten oder Teile zu verändern, ohne sich zu verpflichten, die vor dem Datum einer derartigen Änderung hergestellten, identischen Modelle nachzurüsten. Alle Informationen, Fotografien, Illustrationen und technischen Daten in dieser Anleitung basieren auf den neuesten Informationen, die zum Zeitpunkt des Druckes verfügbar waren.

Fotografien und Illustrationen in dieser Anleitung müssen nicht unbedingt aktuelle Modelle oder Geräte darstellen. Die fortwährende Genauigkeit dieser Einbauanleitung kann nicht gewährleistet werden.

Wenn in der Anleitung nichts anderes angegeben ist, sind für alle Verbindungen allgemeine Anziehdrehmomente zu verwenden.

WICHTIGE SICHERHEITSANWEISUNG

Achten Sie auf die nachstehenden Symbole für Gefahr, Warnung und Vorsicht. Sie warnen Einbauer und Bediener vor möglichen Gefahren, oder sie weisen auf wichtige Informationen in diesem Text hin.

Warnungen allein beseitigen noch keine Gefährdungen. Sie bilden keinen Ersatz für professionelle Werkstattarbeit und eine korrekte Installation.



GEFAHR! Nichtbefolgung der Anweisungen wird unvermeidlich ernste Verletzung oder Tod des Bootsführers, der Insassen des Bootes und/oder anderer Personen herbeiführen.



WARNUNG! Nichtbefolgung der Anweisungen kann Verletzung oder Tod des Bootsführers, der Insassen des Bootes und/oder anderer Personen zur Folge haben.



VORSICHT! Nichtbefolgung der Anweisungen kann Ausfall oder Beschädigung des Geräts zur Folge haben.

HINWEIS! Besondere Aufmerksamkeit ist anzuwenden, um Fehler bei Zusammenbau oder Zerlegung zu vermeiden.

VERWENDUNGSZWECK DES SATZES

Diese Sätze werden zum Einbau der Universalverbindungs-Bälge mit neuen Schellen an den nachfolgend aufgeführten Außenbordantrieben XDP, SX und DP-S verwendet.



VORSICHT! Die in diesen Sätzen mitgelieferten neuen Schellen sind zu verwenden, die alten Schellen werden weggeworfen. Werden die neuen Schellen nicht verwendet, können die Bälge beschädigt werden, wodurch Schäden an den Bauteilen entstehen können.

ERFORDERLICHES WERKZEUG

- Steckschlüsseinsätze
- Steckschlüsselverlängerung
- SX/DP-S Werkstatt-Handbuch (Art.-Nr. 7743008)
- Einbau-Handbuch Benzinmotoren mit Außenbordantrieb (Art.-Nr. 7742217)

INHALT DES SATZES UNIVERSALVERBINDUNGS-BÄLGE SX/DP-S (3841481)

Art.-Nr.	Artikel	Benennung	Menge
3854127	1	Baugruppe Universalverbindungs-Bälge	1
3852604	2	Schelle, Universalverbindungs-Bälge	1

INHALT DES SATZES UNIVERSALVERBINDUNGS-BÄLGE XDP (3841482)

Art.-Nr.	Artikel	Benennung	Menge
3860419	1	Baugruppe Universalverbindungs-Bälge	1
853012	2	Schelle, Universalverbindungs-Bälge	2

EINBAU DES SATZES UNIVERSALVERBINDUNGS-BÄLGE SX/DP-S

Bei diesem Verfahren müssen der Antrieb und das Lagergehäuse entfernt **4** werden. Lagergehäuse lediglich durch Entfernen der Schrauben **3** ausbauen. Beim Einbau der Schelle **2** muss diese in 2-Uhr-Stellung **A** weisen (Blickrichtung vom Heck des Bootes in Richtung Bug. Schelle mit einem Drehmoment von 4,5–7,5 Nm anziehen. Weitere Informationen zum Wiedereinbau des Lagergehäuses sind bei Bedarf dem *Werkstatt-Handbuch SX/DP-S* (Art.-Nr. 7743008) zu entnehmen.



VORSICHT! Sicherstellen, dass das vordere Ende der Bälge **5** vollständig gegen den Flansch gedrückt wird, und dass die Sicke in die Nut über den gesamten Durchmesser der Bälge eingerastet ist. Die Schlauchschelle muss im rechten Winkel des ausgesparten Bereichs der Bälge sitzen. Bei der Montage an den Bälgen sind die Schellen unbedingt korrekt auszurichten. Eine falsche Ausrichtung der Bälge und Schellen führt zu Schäden an den Bälgen und als Folge zu Schäden an den Bauteilen.

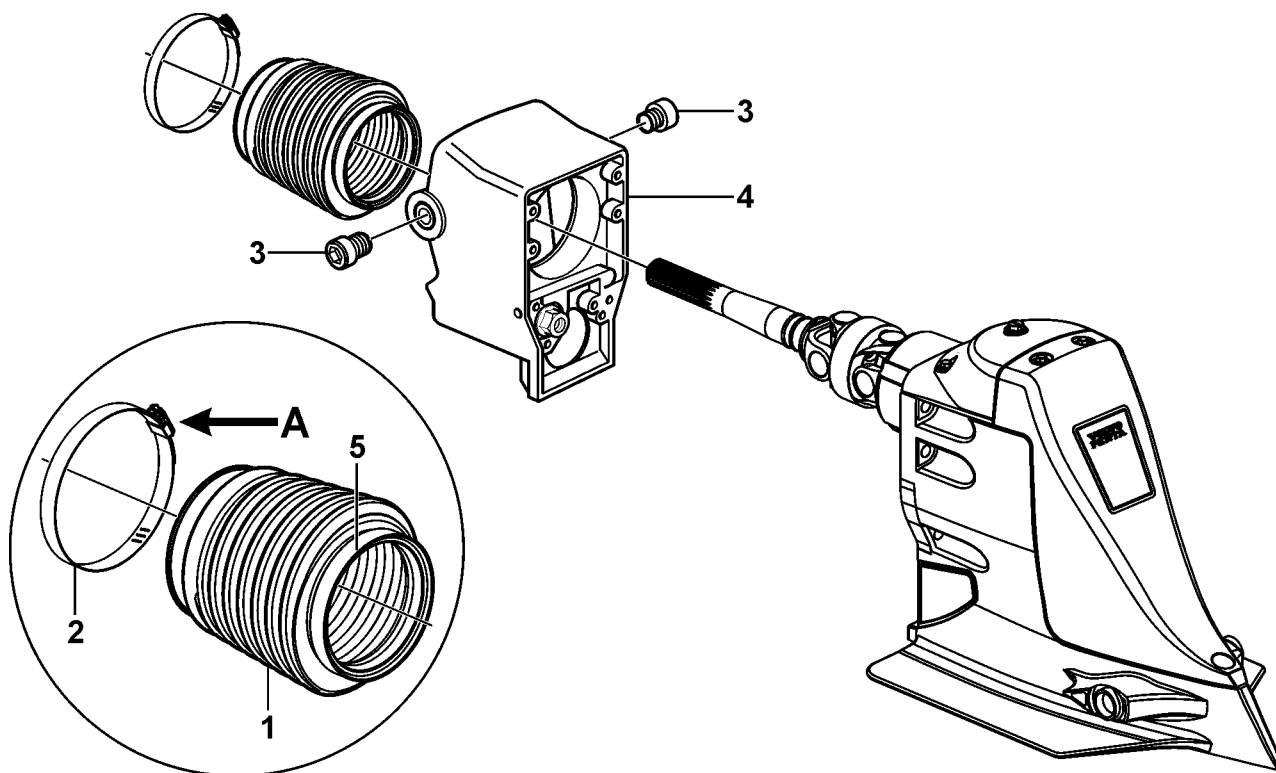

23809

EINBAU DES SATZES UNIVERSALVERBINDUNGS-BÄLGE XDP

Beim Einbau der vorderen Schelle **2a** muss diese in 2-Uhr-Stellung **A** ausgerichtet werden (Blickrichtung von Heck des Bootes in Richtung Bug). Beim Einbau der hinteren Schelle **2b** muss die Schelle in 12-Uhr-Stellung **B** ausgerichtet sein. Mit einem Drehmoment von 4,5–7,5 Nm anziehen. Weitere Informationen zum Wiedereinbau des Lagerstifte sind bei Bedarf dem *Einbauhandbuch für Heckantriebe von Benzinmotoren* (Art.-Nr. 7742217) zu entnehmen.

⚠ VORSICHT! Sicherstellen, dass beide Enden der Bälge vollständig gegen den Flansch gedrückt werden, und dass die Sicke in die Nut über den gesamten Durchmesser der Bälge eingerastet ist. Die Schlauchschelle muss im rechten Winkel gegen die Lippe der Bälge sitzen. Bei der Montage an den Bälgen sind die Schellen unbedingt korrekt auszurichten. Eine falsche Ausrichtung der Bälge und Schellen führt zu Schäden an den Bälgen und als Folge zu Schäden an den Bauteilen.

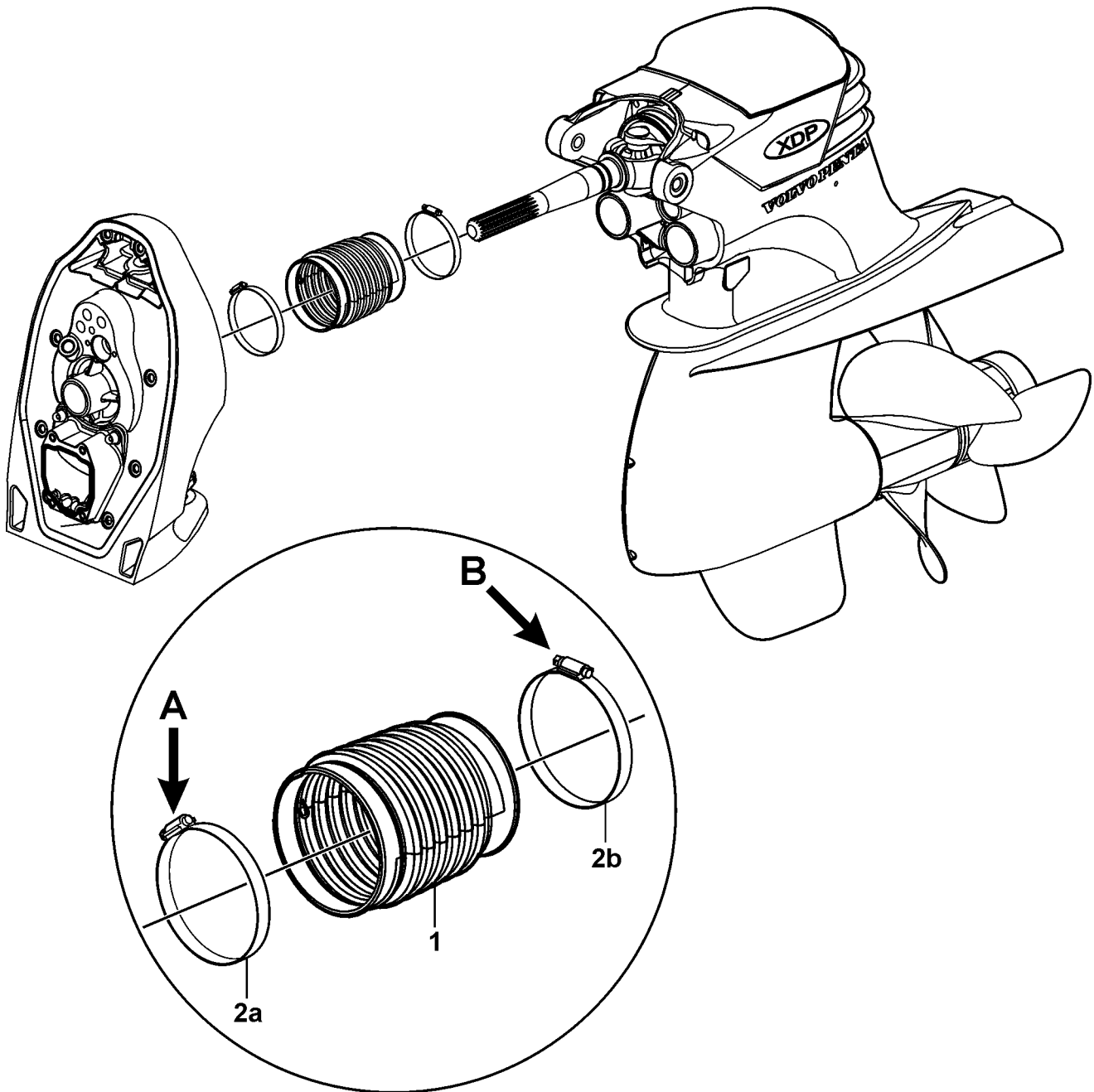

23801

INTRODUCCIÓN

Estas instrucciones se refieren a piezas o accesorios fabricados y comercializados por Volvo Penta utilizados en la aplicación específica y para los propósitos recomendados por Volvo Penta. Cualquier otro uso que no sea el especificado puede y comportar resultados imprevisibles y dar lugar a averías del equipo o a daños personales.

Una preparación correcta es sumamente útil para que las tareas de servicio se realicen con eficacia. Un área de trabajo limpia al iniciar el trabajo reduce a un mínimo el peligro de colocación errónea de herramientas y piezas. Obténganse las herramientas, instrumentos y piezas necesarias para el trabajo antes de empezar éste. La interrupción de las tareas para localizar herramientas especiales o kits de reparación es un retraso innecesario.

Al seguir estas instrucciones, el instalador ha de respetar toda la normativa de seguridad de U.S. Coast Guard Safety Regulations así como las recomendaciones y estándares ABYC, o cualquier disposición regional que esté vigente.

NORMAS DE SERVICIO

Tanto dentro del plazo de la garantía como después de éste, en Volvo Penta tenemos un interés permanente en nuestros productos.

Es la norma de Volvo Penta ofrecer a los concesionarios los conocimientos necesarios para que puedan proporcionar al consumidor actual un servicio profesional. Las escuelas de servicio de Volvo Penta, el envío frecuente de boletines de servicio, cartas y promociones, así como las herramientas especiales y las presentes instrucciones representan los esfuerzos que Volvo Penta hace para proporcionar a sus clientes el mejor y más rápido servicio posible. Si cualquier cuestión de servicio parece no ser tratada en las presentes instrucciones, le rogamos llamar o escribir al departamento de servicio de Volvo Penta para ayuda adicional. Ofrezca siempre una información completa, entre la que hay que incluir el número de modelo y el de serie del motor.

Familiarícese con las garantías de Volvo Penta. Ante cualquier duda, llame o escriba al departamento de servicio de Volvo Penta. Si se han utilizado otras piezas y componentes que los originales Volvo Penta puede desestimar cualquier reclamación de garantía en relación con el motor en cuestión.

Cabe utilizar productos o herramientas específicas de otras marcas que los indicados. Sin embargo, han de ser de características equivalentes, incluyendo tipo, fuerza y material. Es responsabilidad suya entonces si la sustitución incorrecta puede tener como resultado un funcionamiento deficiente del producto o causar daños personales a terceros. Para evitar riesgos, los productos equivalentes que se utilicen han de satisfacer las normas vigentes de U.S. Coast Guard Safety Regulations y ABYC.

REFERENCIAS, ILUSTRACIONES Y ESPECIFICACIONES

Volvo Penta se reserva el derecho a sin previo aviso y en cualquier momento introducir cambios en las especificaciones, modelos y métodos. Está reservada también el derecho a modificar cualquier especificación o piezas en cualquier momento sin incurrir en responsabilidad para equipar otros modelos fabricados con anterioridad a los cambios. Toda información, fotografías, ilustraciones y especificaciones contenidos en estas instrucciones se basan en la última información disponible en la fecha de impresión.

Las fotografías e ilustraciones utilizadas en estas instrucciones pueden no representar modelos o equipamientos actuales. No puede garantizarse la continuidad en la exactitud de estas instrucciones de instalación.

Para todos los elementos de fijación utilícense los pares de apriete generales especificados a menos que se indique otra cosa en las instrucciones.

ADVERTENCIAS IMPORTANTES DE SEGURIDAD

Siga atentamente los símbolos de alerta, advertencia y precaución indicados a continuación. Sirven para advertir a los instaladores y operarios de posibles peligros o contienen información importante sobre el manual.

Las advertencias por sí solas no eliminan los peligros. No son sustituciones de un trabajo profesional y una instalación adecuada.



PELIGRO: Si se desatiende un símbolo de peligro, se producirán daños graves o la muerte del timonel, de los ocupantes de la embarcación y/o de terceros.



ADVERTENCIA: Si se desatiende un símbolo de advertencia pueden producirse daños o la muerte del timonel, de los ocupantes de la embarcación y/o de terceros.



PRECAUCIÓN: Si se desatiende el símbolo de precaución pueden producirse fallos o daños en los equipamientos.

NOTA: Prestar atención especial para evitar montajes o desmontajes incorrectos.

PROPÓSITO DEL KIT

Estos kits se proporcionan para el montaje de los kits de fuelles de la unión en U con abrazaderas nuevas en los propulsores de popa XDP, SX y DP-S, según la lista de más abajo.



PRECAUCIÓN: Asegurarse de que se usan las nuevas abrazaderas incluidas en estos kits; desechar de las abrazaderas viejas. Si no se usan las abrazaderas nuevas pueden producirse daños en los fuelles dando lugar a desperfectos en los componentes.

HERRAMIENTAS NECESARIAS

- Juego de cubos
- Extensión de cubos
- Manual de taller SX/DP-S (N/P 7743008)
- Manual de instalación de motores de gasolina en propulsores de popa (N/P 7742217).

CONTENIDO DE LOS KITS (3841481), FUELLES DE LA UNIÓN EN U, SX/DP-S

Pieza núm.	Pieza	Descripción	Cantidad
3854127	1	Conjunto de fuelles de unión en U	1
3852604	2	Abrazaderas, fuelles de unión en U	1

CONTENIDO DE LOS KITS (3841482), FUELLES DE LA UNIÓN EN U, XDP

Pieza núm.	Pieza	Descripción	Cantidad
3860419	1	Conjunto de fuelles de unión en U	1
853012	2	Abrazadera, fuelles de unión en U	2

INSTALACIÓN DEL KIT DE FUELLES DE UNIÓN EN U, SX/DP-S

Este procedimiento exige el desmontaje del propulsor y la carcasa del pivote **4**. Quitar la carcasa del pivote desmontando solamente los tornillos **3**. Al instalar la abrazadera **2**, tiene que estar orientada en la posición **2** del reloj como **A**, vista desde detrás de la embarcación orientada hacia adelante. Apretar la abrazadera a 4,5–7,5 Nm. Si es necesario volver a instalar la carcasa del pivote, véase el *Manual de taller SX/DP-S* (N/P 7743008) para más información.



PRECAUCIÓN: Asegurarse de que el extremo delantero de los fuelles **5** entra completamente en la brida y se acopla la cuenta en la ranura alrededor de todo el diámetro de los fuelles. La abrazadera de manguera ha de encajar en el receso que hay en los fuelles. Asegurarse de la correcta posición de las abrazaderas al montarlas en los fuelles. Si los fuelles y las abrazaderas no se colocan correctamente se producirán daños en los fuelles dando lugar a desperfectos en los componentes.

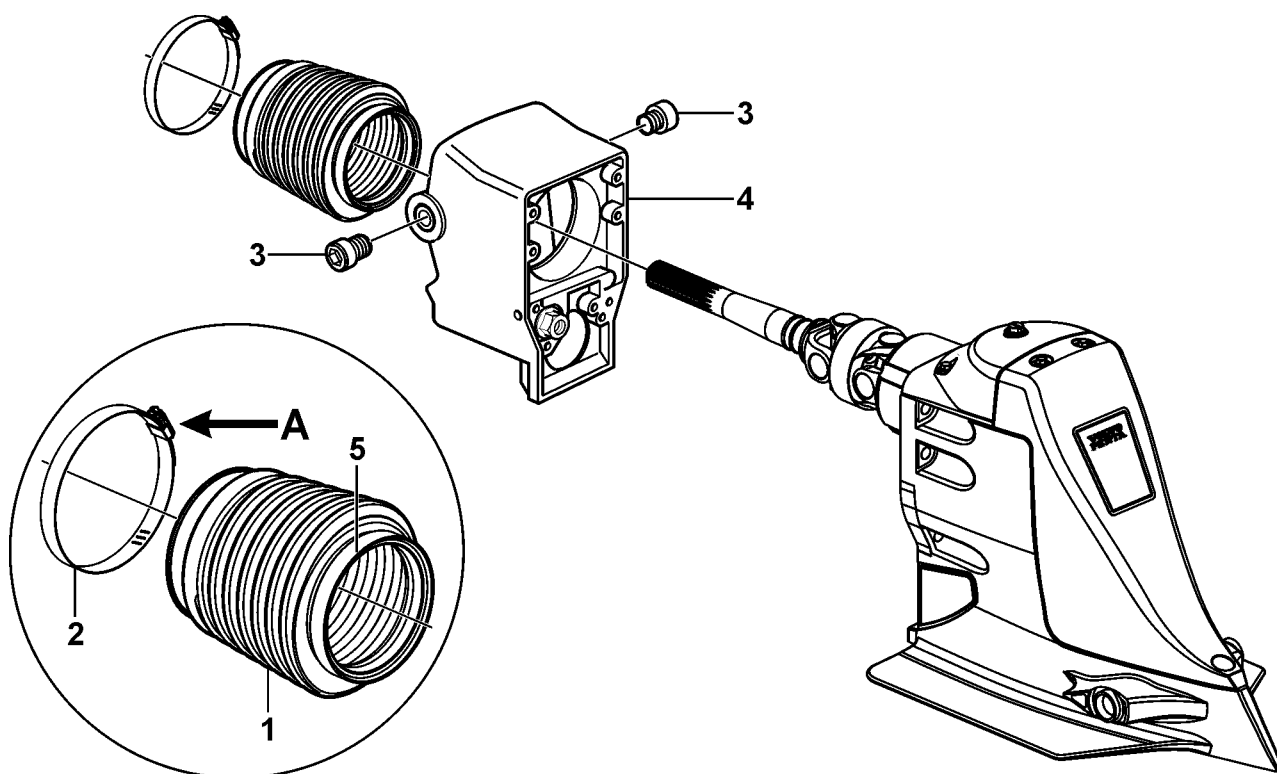

23809

MONTAJE DEL KIT DE FUELLES DE UNIÓN EN U, XDP

Al montar la abrazadera delantera **2a**, hay que orientarla en la posición 2 del reloj según **A** vista desde la parte posterior de la embarcación orientada hacia adelante. Al montar la abrazadera posterior **2b**, ha de estar orientada en la posición 12 del reloj según **B**. Apretar la abrazadera a 4,5-7,5 Nm. Si es necesario volver a instalar las espigas pivotantes, véase el *Manual de instalación de motores de gasolina en propulsor de popa* (N/P 7742217) para más información.

⚠ PRECAUCIÓN: Asegurarse de que ambos extremos de los fuelles entran completamente en la brida y que la cuenta encaja en la ranura alrededor de todo el diámetro de los fuelles. La abrazadera de manguera ha de encajar sobre el labio de los fuelles. Asegurarse de la correcta posición de las abrazaderas al montarlas en los fuelles. Si los fuelles y las abrazaderas no se colocan correctamente se producirán daños en los fuelles dando lugar a desperfectos en los componentes.

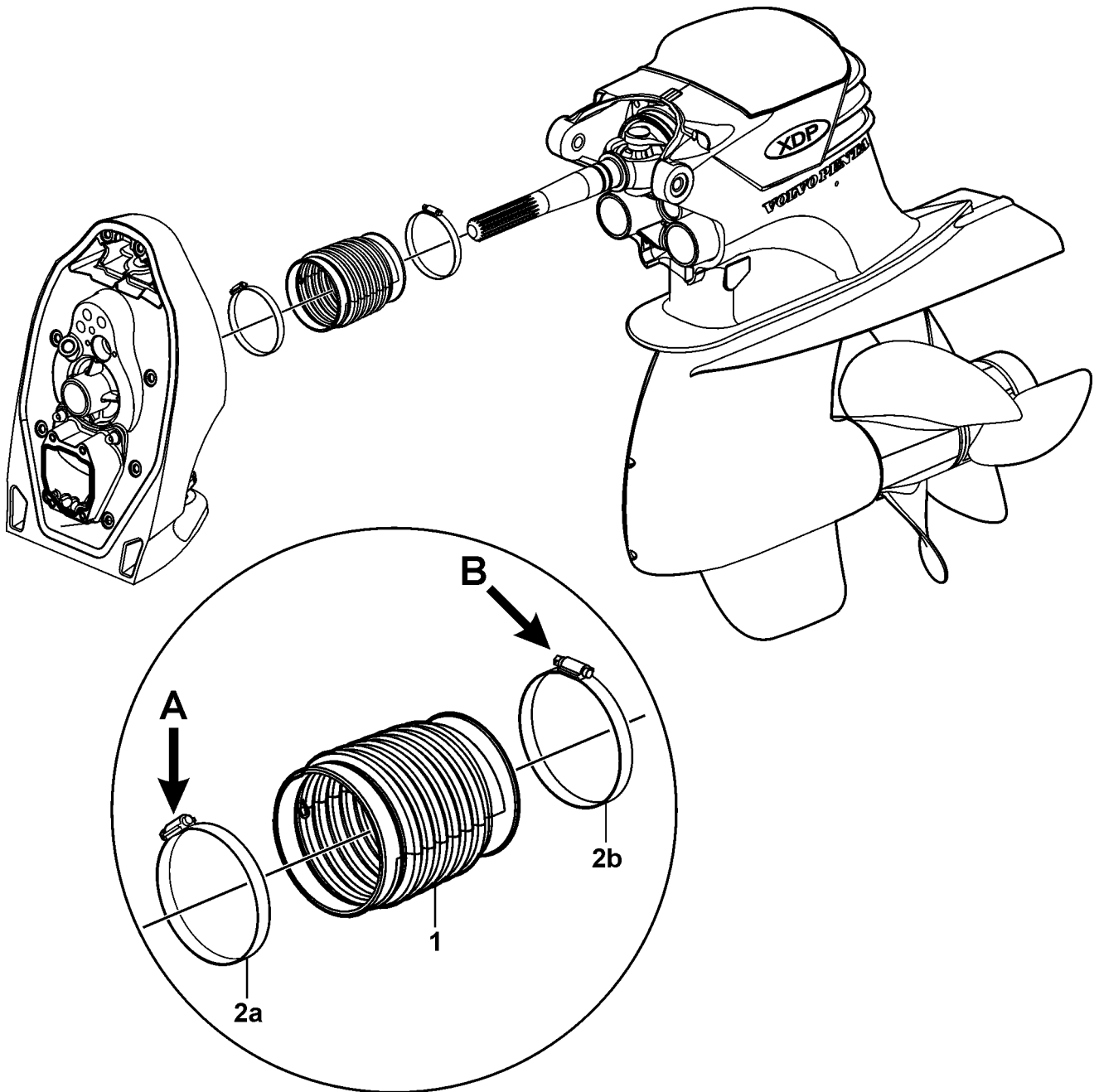

23801

INTRODUCTION

Les présentes instructions d'installation s'appliquent aux pièces ou accessoires fabriqués ou commercialisés par Volvo Penta et utilisés dans le domaine d'application spécifié, conformément aux objectifs recommandés par Volvo Penta. Toute utilisation autre que celles spécifiées peut engendrer des résultats imprévisibles et provoquer une défaillance de l'équipement ou des dommages corporels.

Des préparatifs corrects aident énormément à effectuer un travail efficace. Avant de commencer une opération quelconque, un poste de travail propre permet de disposer correctement les outils et les pièces. Avant de commencer le travail, prendre les outils, les instruments et les pièces nécessaires. Interrompre un travail pour chercher des outils spéciaux ou des kits de réparation représente un délai inutile.

Lors de l'application des présentes instructions, l'installateur doit suivre l'ensemble des prescriptions de sécurité de l'U.S. Coast Guard et les recommandations et normes ABYC, ou toute autre réglementation locale en vigueur.

PRINCIPES DE SERVICE

Aussi bien pendant la période de garantie que par la suite, Volvo Penta porte un intérêt croissant pour tous les produits.

Les revendeurs reçoivent une formation de service Volvo Penta pour qu'ils puissent répondre aux demandes d'un service professionnel de la part des clients. Les Centres de formation Volvo Penta, la distribution fréquente des Service Bulletins, des Lettres et Promotions, des Outils spéciaux et de ces instructions, montrent les efforts constants de Volvo Penta pour assister les clients afin qu'ils reçoivent le meilleur service et le plus rapidement possible. Si une question de service ne trouve pas sa réponse dans ces instructions, écrire à la Division Service Volvo Penta pour une aide supplémentaire. Donnez toujours des informations complètes, numéro de modèle du moteur et numéro de série compris.

Assurez-vous de bien connaître les conditions de la garantie Volvo Penta. En cas de questions, prenez contact ou écrivez à la Division Service Volvo Penta. Si des pièces ou des composants autres que des pièces d'origine Volvo Penta sont utilisés, Volvo Penta peut annuler la garantie qui s'applique au moteur concerné.

Lorsqu'un produit ou un outil d'une marque spécifique sont indiqués, d'autres produits ou outils peuvent être utilisés à la place. Cependant, dans ce cas, les produits de substitution doivent avoir des caractéristiques équivalentes, type, résistance et matière compris. Chacun doit estimer si une substitution incorrecte risque d'entraîner des dysfonctionnements et des dommages quelconques. Pour éviter tout risque, les produits équivalents utilisés doivent répondre à toutes les réglementations de sécurité U.S. Coast Guard Safety Regulations et aux normes ABYC.

RÉFÉRENCES, ILLUSTRATIONS ET SPÉCIFICATIONS

Volvo Penta se réserve le droit d'apporter des modifications à tout instant, sans préavis, sur les caractéristiques, les modèles et les procédures. Ce droit est également réservé aux modifications des caractéristiques ou des pièces sans l'obligation d'apporter les mêmes modifications aux modèles commercialisés avant la date de ces modifications. Toutes les informations, photographies, illustrations et caractéristiques contenues dans les présentes instructions se basent sur les données les plus récentes disponibles au moment de la mise sous presse de celles-ci.

Les photographies et illustrations utilisées dans ces instructions peuvent représenter des modèles ou équipements qui ne sont pas disponibles. L'exactitude de ces instructions d'installation ne saurait être garantie de manière constante.

Utilisez les caractéristiques générales de couple pour le serrage de toutes les fixations, sauf indication contraire énoncée dans les dites instructions.

CONSIGNES IMPORTANTES DE SÉCURITÉ

Veillez observer les symboles de mise en garde et de sécurité signalés par les termes danger, avertissement et attention. Ils vous préviennent des dangers possibles ou d'une information essentielle contenue dans ce manuel.

Néanmoins, les avertissements n'éliminent pas les risques de danger. Ils ne supplantent en aucun cas un maniement approprié du produit et une installation exacte.



DANGER! Ce terme signifie que le non-respect des consignes de sécurité entraîne la mort ou de graves dommages corporels pour les personnes présentes sur le bateau et/ou un tiers.



AVERTISSEMENT ! Ce terme signifie que le non-respect des consignes de sécurité peut entraîner la mort ou de graves dommages corporels pour les personnes présentes sur le bateau et/ou un tiers.



ATTENTION ! Ce terme signifie que le non-respect des consignes de sécurité peut entraîner des dommages ou une panne de l'équipement.

N B ! Une attention particulière doit être observée pour éviter tout risque de pose ou de dépose incorrecte.

BUT DU KIT

Ces kits sont fournis pour l'installation de kits de soufflets de cardan, avec des nouveaux colliers, sur les embases Sterndrive XDP, SX, et DP-S listées ci-dessous.



ATTENTION ! Veiller à utiliser les nouveaux colliers fournis dans ces kits ; mettre les colliers usagés au rebut. Le non respect de cette instruction peut entraîner des dommages sur les soufflets, ce qui à son tour, risque d'endommager le composant.

OUTILS NÉCESSAIRES

- Jeu de douilles
- Rallonge
- Manuel d'atelier SX/DP-S (réf. 7743008)
- Manuel d'atelier moteurs à essence Sterndrive (réf. 7742217)

CONTENU DU KIT DE SOUFFLETS DE CARDAN SX/DP-S (3841481)

Réf.	Article #	Description	Qté
3854127	1	Soufflets de cardan	1
3852604	2	Collier, soufflets de cardan	1

CONTENU DU KIT DE SOUFFLETS DE CARDAN XDP (3841482)

Réf.	Article #	Description	Qté
3860419	1	Soufflets de cardan	1
853012	2	Collier, soufflets de cardan	2

MONTAGE DU KIT DE SOUFFLETS DE CARDAN SX/DP-S

Cette opération requiert la dépose de la transmission et du boîtier de pivot **4**. Déposer le boîtier de pivot en retirant **3** vis uniquement. Lors du montage du collier **2**, veiller à l'orienter à 2 heures **A** vue de l'arrière du bateau, vers l'avant. Serrer le collier au couple de 4,5–7,5 Nm (40–66 pi. lb.). Lors du remontage du boîtier de pivot, et le cas échéant, vous référer au *Manuel d'atelier SX/DP-S* (réf. 7743008) pour toutes informations additionnelles.



ATTENTION ! S'assurer que l'extrémité avant des soufflets **5 est complètement enfoncée dans la bride et que le talon est logé dans la rainure sur tout le pourtour des soufflets. Le collier de durite doit appuyer dans la surface encastrée des soufflets. Veiller à position les colliers correctement lors de leur montage sur les soufflets. Le non respect d'un montage correct des soufflets et des colliers entraîne des dommages sur les soufflets et, par conséquent, des dommages sur le composant.**

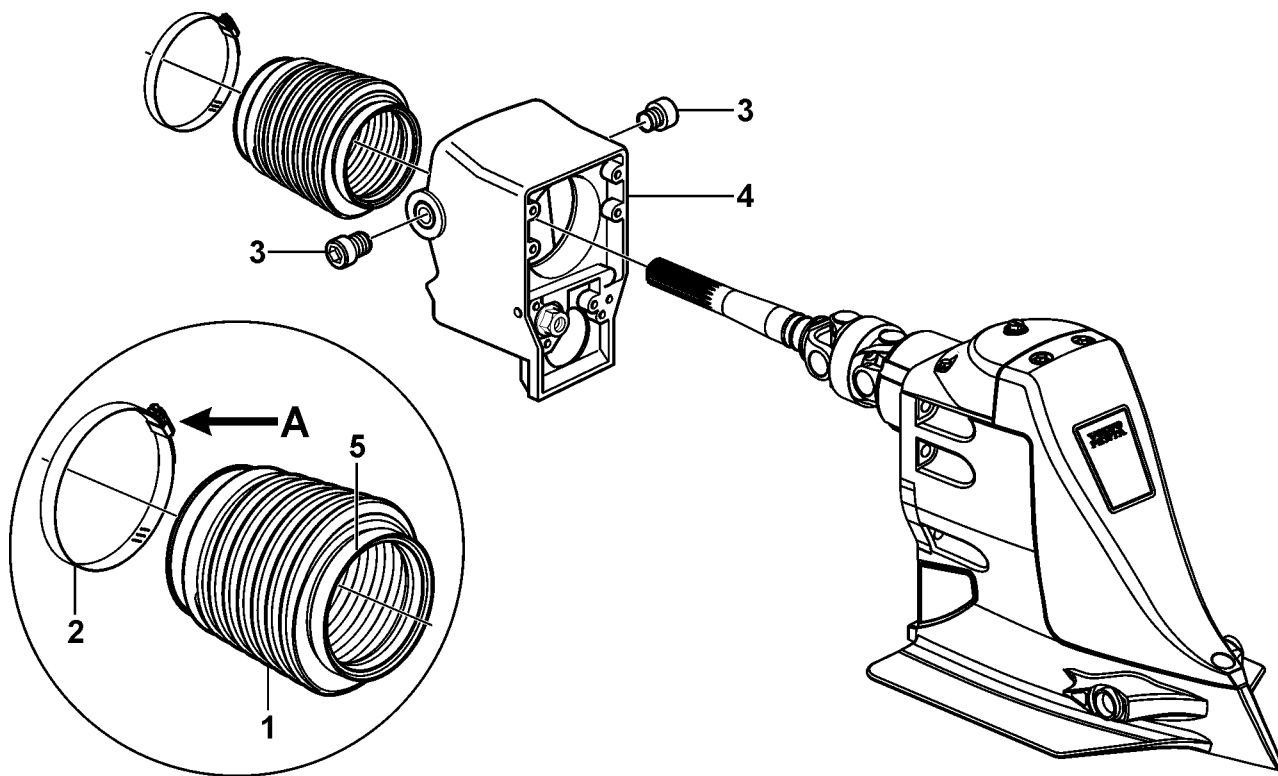

23809

MONTAGE DU KIT DE SOUFFLETS DE CARDAN XDP

Lors du montage du collier avant **2a**, veiller à l'orienter à 2 heures **A** vue de l'arrière du bateau, vers l'avant. Lors du montage du collier arrière **2b**, veiller à l'orienter à 12 heures **B**. Serrer les colliers au couple de 4,5 à 7,5 Nm (40–66 lb-pi). Lors du remontage du boîtier de pivot, et le cas échéant, vous référer au *Manuel d'installation moteurs à essence Sterndrive* (réf. 7742217) pour toutes informations additionnelles.

⚠ ATTENTION ! S'assurer que les deux extrémités des soufflets sont complètement enfoncées dans la bride et que le talon est logé dans la rainure sur tout le pourtour des soufflets. Le collier de durite doit appuyer contre la lèvre des soufflets. Veiller à position les colliers correctement lors de leur montage sur les soufflets. Le non respect d'un montage correct des soufflets et des colliers entraîne des dommages sur les soufflets et, par conséquent, des dommages sur le composant.

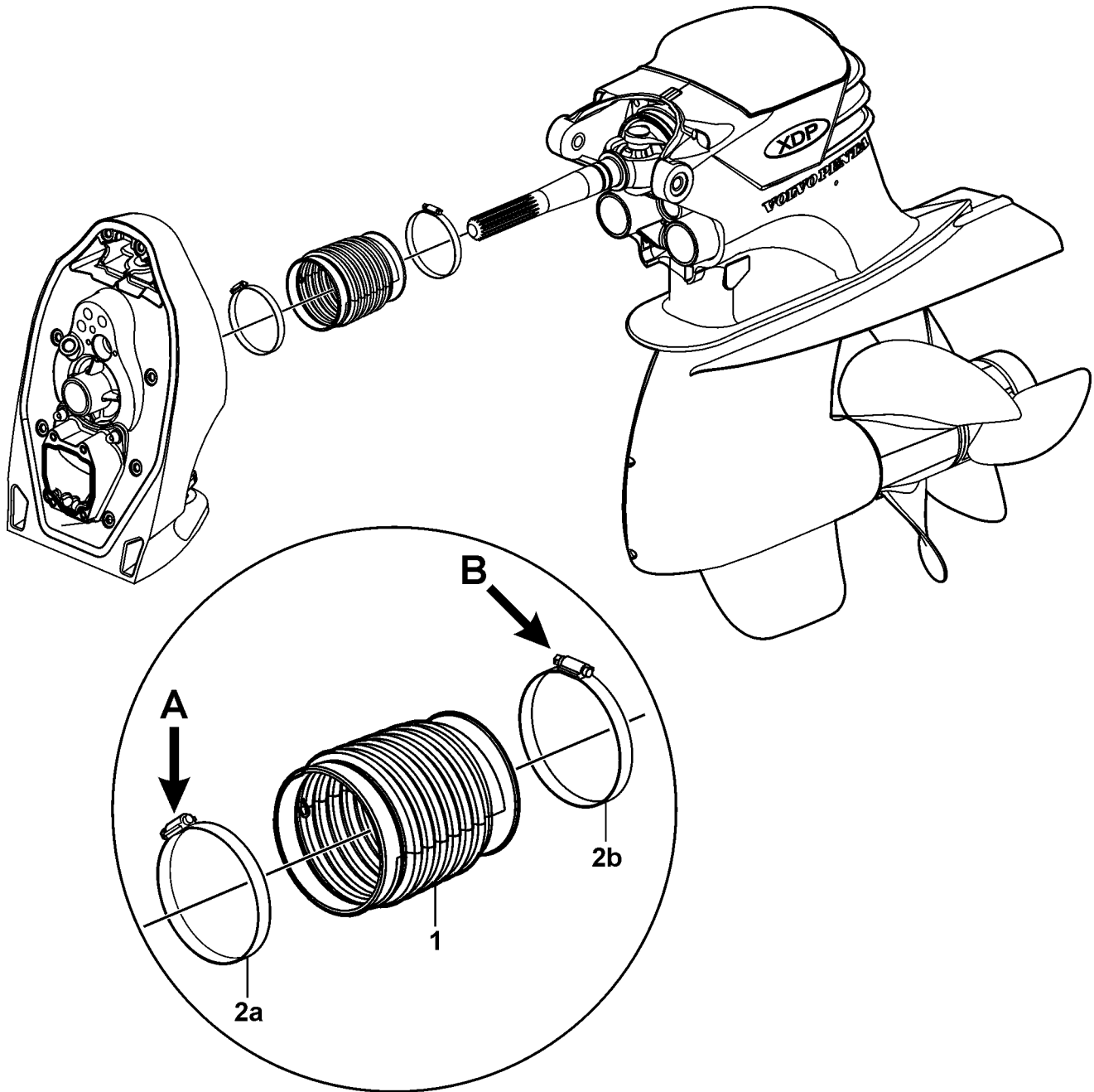

23801

INTRODUZIONE

Le presenti istruzioni di installazione si riferiscono a parti ed accessori prodotti e commercializzati da Volvo Penta, per l'uso nell'applicazione specificata e per lo scopo raccomandato da Volvo Penta. Ogni uso diverso da quello specificato può produrre risultati imprevedibili e causare avarie degli equipaggiamenti o lesioni personali.

Una corretta preparazione è estremamente utile per un'efficiente esecuzione del servizio. Un'area di lavoro pulita all'inizio dell'intervento previene un'errata collocazione di utensili e di parti. Procurarsi gli utensili, gli strumenti e le parti necessarie all'esecuzione del lavoro prima di iniziarlo. L'interruzione del lavoro per la ricerca di utensili speciali o kit di riparazione comporta inutili ritardi.

Nel seguire le presenti istruzioni l'installatore deve osservare tutte le normative e standard U.S. Coast Guard Safety Regulations ed ABYC, oppure altre normative locali eventualmente vigenti.

POLITICA DI ASSISTENZA

Volvo Penta ha un interesse costante nei propri prodotti, sia durante che dopo il periodo di garanzia.

Per Volvo Penta è un principio base il fornire ai rivenditori la competenza tecnica necessaria all'esecuzione dell'assistenza di livello professionale richiesta dagli odierni consumatori. Le Scuole di Assistenza Volvo Penta, il frequente invio di Comunicazioni di servizio, lettere e promozioni, utensili speciali e queste stesse istruzioni, rappresentano l'impegno di Volvo Penta nel dare ai consumatori la migliore e più rapida assistenza possibile. Se nelle presenti istruzioni non sembra essere data risposta ad un argomento riguardante il servizio di manutenzione, vi preghiamo di scrivere o di prendere contatto diretto con il Reparto Assistenza Volvo Penta per ottenere ulteriori informazioni. Abbiate cura di fornire sempre dati completi, incluso il modello di motore ed il numero di serie.

Accertatevi di conoscere bene i termini della garanzia Volvo Penta. Se desiderate porre quesiti di alcun genere, siete pregati di prendere contatto con il Reparto Assistenza Volvo Penta. L'uso di parti e componenti diverse da quelle originali può indurre Volvo Penta a respingere le richieste di intervento in garanzia relative al motore in oggetto.

Quando vengono indicati prodotti o utensili specifici di altre marche, questi possono essere sostituiti con altri. Essi devono però possedere caratteristiche equivalenti, incluso tipo, resistenza e materiale. È vostra responsabilità il determinare se una sostituzione non corretta possa risultare in malfunzionamenti del prodotto e lesioni personali di chiunque. Al fine di evitare rischi, i prodotti equivalenti usati devono rispondere a tutti gli standard U.S. Coast Guard Safety Regulations ed ABYC.

RIFERIMENTI, ILLUSTRAZIONI E SPECIFICHE

Volvo Penta si riserva il diritto di apportare modifiche, in qualsiasi momento e senza preavviso, a specifiche, modelli e procedure. Si riserva inoltre il diritto di modificare in qualsiasi momento parti o specifiche senza per questo incorrere nell'obbligo di equipaggiare parimenti gli stessi modelli di fabbricazione anteriore alla data della modifica. Tutti i dati, foto, illustrazioni e specifiche contenute nelle presenti istruzioni sono basati sulle più recenti informazioni disponibili al momento della stampa.

Le fotografie e le illustrazioni utilizzate per queste istruzioni possono non riprodurre i modelli o gli equipaggiamenti trattati. La continua accuratezza delle presenti istruzioni di installazione non può essere garantita.

Se non altrimenti specificato nelle istruzioni, usare le specifiche generali di coppia per tutti i bloccaggi.

AVVISI DI SICUREZZA IMPORTANTI

Osservare con attenzione i richiami di sicurezza segnalati dai sottostanti simboli di pericolo, avvertimento ed attenzione. Essi richiamano l'attenzione di installatori ed operatori su possibili pericoli o informazioni importanti contenute nel presente manuale.

I soli avvertimenti non eliminano i rischi. Essi non possono sostituire una installazione corretta ed eseguita in modo professionale.



PERICOLO! L'omissione nell'osservanza di un simbolo di pericolo risulterà in gravi lesioni personali o morte dell'operatore e dei passeggeri dell'imbarcazione, e/o di terzi.



AVVERTENZA! L'omissione nell'osservanza di un avvertimento può risultare in lesioni personali o morte dell'operatore e dei passeggeri dell'imbarcazione, e/o di terzi.



ATTENZIONE! L'omissione nell'osservanza di un simbolo di attenzione può condurre a danni o ad avarie dell'equipaggiamento.

NOTA! Necessità di usare particolare attenzione per prevenire un montaggio o smontaggio scorretto.

FUNZIONE DEL KIT

Questi kits sono previsti per il montaggio dei soffietti di raccordo universali, con nuove fascette, sui gruppi poppieri XDP, SX, e DP-S elencati qui di seguito.



ATTENZIONE! Usare unicamente le nuove fascette fornite nel kit; scartare le vecchie fascette. Se non vengono utilizzate le nuove fascette, si potrebbero danneggiare i soffietti, con conseguenti danni ai componenti.

UTENSILI NECESSARI

- Set chiavi
- Prolunga per chiave
- SX/DP-S Manuale d'officina (art. num. 7743008)
- Manuale d'installazione, Gruppi poppieri per motori a benzina (art. num. 7742217)

CONTENUTO DEL KIT SOFFIETTI DI RACCORDO UNIVERSALI SX/DP-S (3841481)

Art. num.	Articolo	Descrizione	Q.tà
3854127	1	Complessivo soffietti di raccordo universali	1
3852604	2	Fascetta, per soffietti di raccordo universali	1

CONTENUTO DEL KIT SOFFIETTI DI RACCORDO UNIVERSALI XDP (3841482)

Art. num.	Articolo	Descrizione	Q.tà
3860419	1	Complessivo soffietti di raccordo universali	1
853012	2	Fascetta, per soffietti di raccordo universali	2

MONTAGGIO DEL KIT SOFFIETTI DI RACCORDO UNIVERSALI SX/DP-S

Questo procedimento richiede la rimozione della trasmissione e dell'alloggiamento basculante **4**. Togliere l'alloggiamento basculante, rimuovendo soltanto le viti **3**. Quando si monta la fascetta **2**, controllare che sia orientata in posizione ore 2 **A** guardando dalla parte posteriore dell'imbarcazione, in avanti. Serrare la fascetta alla coppia di 40–66 in. lb. (4.5–7.5 Nm). When reinstalling the pivot housing, if necessary, refer to the *SX/DP-S Manuale d'officina* (Art. num. 7743008) per ulteriori informazioni.



ATTENZIONE! Verificare che l'estremità anteriore dei soffietti **5** sia completamente inserita sulla flangia e che il tallone sia posizionato nella scanalatura, sull'intero diametro dei soffietti. La fascetta del condotto flessibile deve risultare perpendicolare nella parte incavata dei soffietti. Controllare che le fascette siano correttamente posizionate sui soffietti. Il posizionamento non corretto dei soffietti e delle fascette provoca il danneggiamento dei soffietti, con conseguenti danni ai componenti.

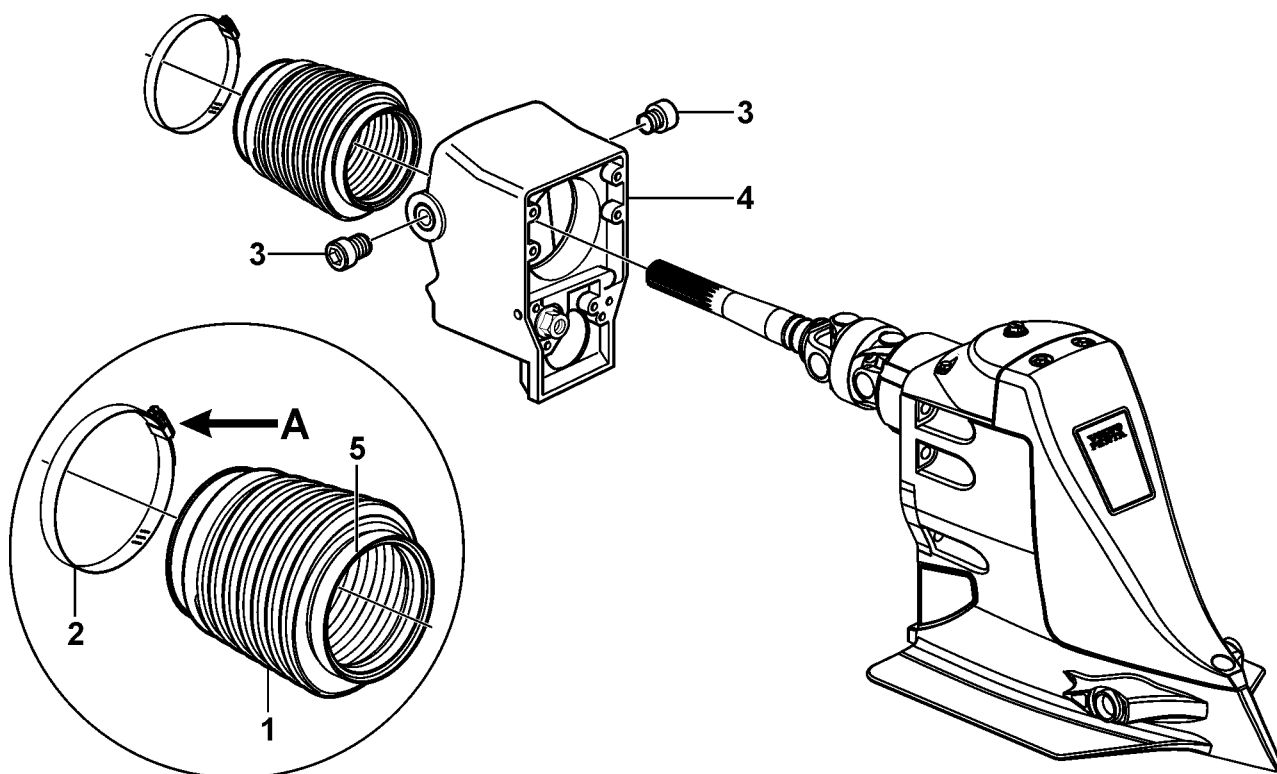

23809

MONTAGGIO DEL KIT SOFFIETTI DI RACCORDO UNIVERSALI XDP

Quando si monta la fascetta anteriore **2a**, controllare che sia orientata in posizione ore 2 **A**, guardando dalla parte posteriore dell'imbarcazione, in avanti. Quando si monta la fascetta posteriore **2b**, essa va orientata in posizione ore 12 **B**. Torque clamp to 40–66 in. lb. (4.5–7.5 Nm). Per il rimontaggio dei perni dell'alloggiamento basculante, vedere se necessario *il Manuale d'installazione dei gruppi poppieri per motori a benzina* (Art. num. 7742217) per ulteriori informazioni.

⚠ ATTENZIONE! Verificare che entrambe le estremità dei soffietti siano completamente inserite sulla flangia e che il tallone sia correttamente posizionato nella scanalatura, sull'intero diametro dei soffietti. La fascetta del condotto flessibile deve risultare perpendicolare al labbro dei soffietti. Controllare che le fascette siano correttamente posizionate sui soffietti. Il posizionamento non corretto dei soffietti e delle fascette provoca il danneggiamento dei soffietti, con conseguenti danni ai componenti.

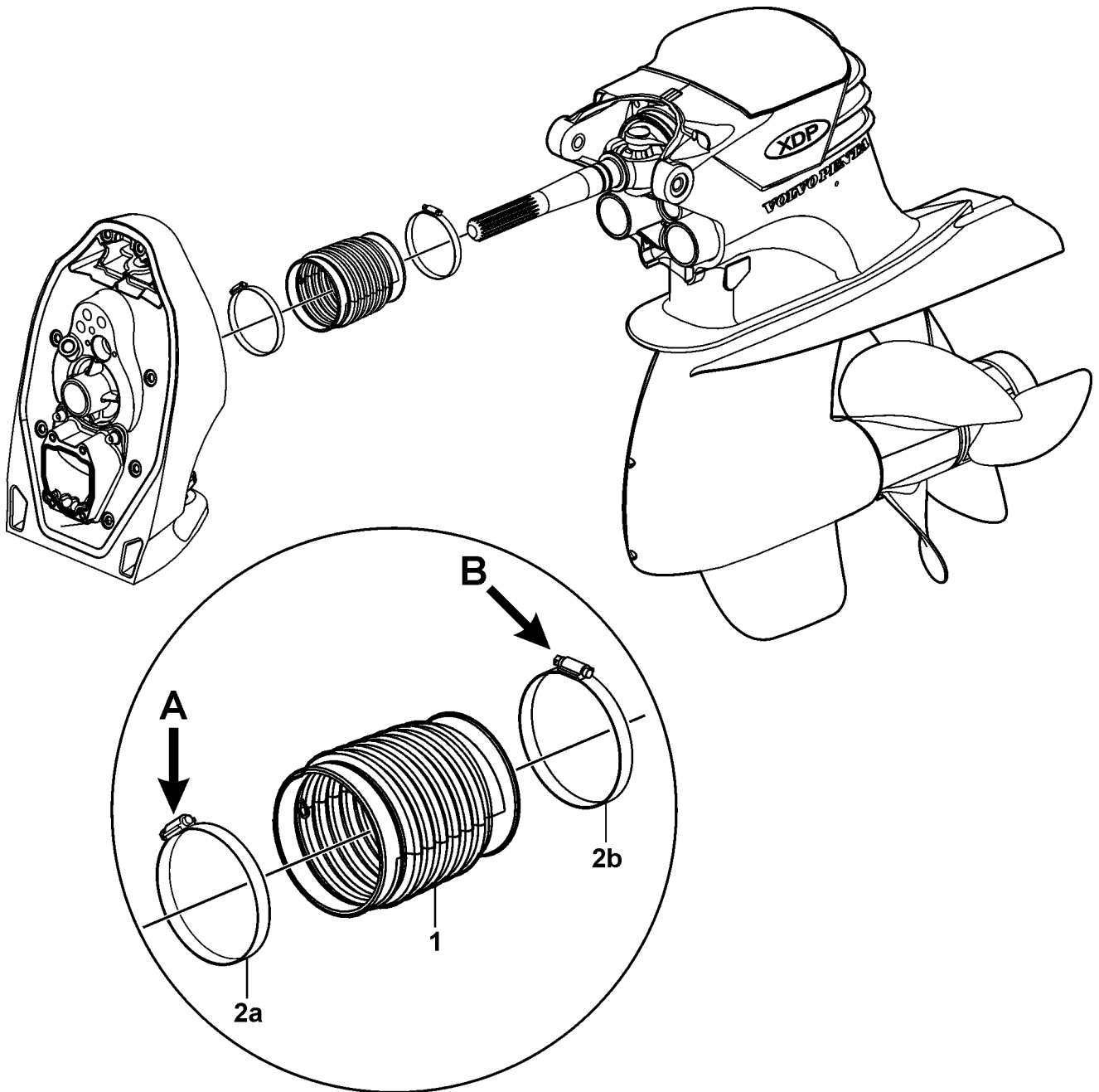

23801

INLEDNING

Denna monteringsanvisning täcker delar och tillbehör som är tillverkade och sålda av Volvo Penta och som används inom avsett användningsområde, som specificerats av Volvo Penta. All annan användning än vad som specificerats kan leda till förutsägbara resultat och orsaka att utrustning och människor skadas.

Rätt förberedelse är till stor hjälp för att effektivisera servicearbetet. Genom att börja varje arbete med en ren arbetsyta minimeras risken för att verktyg och delar tappas bort. Hämta verktyg, instrument och delar som behövs för arbetet innan det börjar. Det innebär en onödig försening om arbetet måste avbrytas för att ett specialverktyg eller en reparationsatts måste hämtas.

När dessa anvisningar följs måste montören iaktta alla säkerhetsbestämmelser från U.S. Coast Guard och följa alla rekommendationer och normer från ABYC eller andra regionala bestämmelser som kan vara tillämpliga.

SERVICEPOLICY

Vare sig garantin gäller eller inte är Volvo Penta hela tiden intresserad av produkterna.

Det är Volvo Pentas policy att förse återförsäljarna den kunskap som behövs för att de ska kunna utföra den professionella service som dagens kunder kräver. Volvo Pentas Serviceskolor, regelbundna utskick av Servicebulletiner, brev och kampanjer, specialverktyg och dessa instruktioner är delar av Volvo Pentas strävan att ge kunderna bästa och snabbast möjliga service. Skriv gärna till Volvo Pentas Serviceavdelning för att få hjälp om det är någon servicefråga som inte besvaras i den här handboken. Var alltid noga med att ge fullständig information, inklusive motormodellnummer och tillverkningsnummer.

Se till att du känner till Volvo Pentas garanti. Skriv till Volvo Pentas Serviceavdelning om du har några frågor. Volvo Penta kan vägra efterföljande garantianspråk för motorn om andra än Volvo Penta originaldelar och komponenter används.

När handboken anger en produkt eller ett verktyg av ett visst märke, kan ett annat alternativ användas. Ersättningen måste dock ha samma egenskaper, som till exempel typ, styrka och material. Du måste själv avgöra om felaktig ersättning kan resultera i funktionsfel på produkten eller personskada. För att undvika risker ska likvärdiga produkter uppfylla alla aktuella krav enligt U.S. Coast Guard Safety Regulations och ABYC.

REFERENSER, ILLUSTRATIONER OCH SPECIFIKATIONER

Volvo Penta förbehåller sig rätten att när som helst, utan föregående meddelande, ändra specifikationer, modeller och procedurer. Rätten förbehålls även att ändra specifikationer eller delar vid vilket tillfälle som helst utan att ådra sig förpliktelse att på samma sätt utrusta modeller tillverkade före sådan ändring inträffade. All information, alla fotografier, illustrationer och specifikationer som förekommer i dessa anvisningar är baserade på senast tillgängliga information vid tiden för tryckning.

Fotografier och illustrationer som används i dessa anvisningar avbildar inte nödvändigtvis aktuella modeller eller utrustning. Den fortlöpande riktigheten i denna monteringsanvisning kan inte garanteras.

Använd de vanliga momentspecifikationerna för alla fästelement såvida inte annat specificeras i anvisningarna.

VIKTIGA SÄKERHETSMEDELANDEN

Följ noga anvisningarna vid säkerhets- och varningssymbolerna nedan för fara, varning och försiktighet. De uppmärksammar montörer och båtförare på eventuella faror eller för viktig information som finns i denna instruktionsbok.

Enbart varningarna eliminerar inte farorna. De ersätter inte professionell yrkesskicklighet och korrekt montering.



FARA! Om man inte rättar sig efter en symbol för fara, kommer detta att leda till allvarlig kroppsskada eller dödsfall för båtens förare, passagerare och/eller andra.



VARNING! Om man inte rättar sig efter en varningssymbol, kan detta leda till allvarlig kroppsskada eller dödsfall för båtens förare, passagerare och/eller andra.



FÖRSIKTIGT! Om man inte rättar sig efter en försiktighetssymbol, kan detta leda till haveri eller skada på utrustningen.

OBS! Man måste vara särskilt uppmärksam på att förhindra felaktig montering eller demontering.

SATSENS ÄNDAMÅL

Dessa satser används för att montera drivknutsbälg-satser med nya slangklämmor, på de XDP-, SX- och DP-S-drev som anges nedan.

⚠ VIKTIGT! Använd de nya slangklämmorna som medföljer dessa satser; kassera gamla slangklämmor. Om inte de nya slangklämmorna används kan bälgarna skadas, vilket kan leda till komponentskada.

NÖDVÄNDIGA VERKTYG

- Hylssats
- Hylsförlängning
- SX/DP-S verkstadshandbok (art.nr. 7743008)
- Installationshandbok för bensindrivna drevmotorer (art.nr. 7742217)

INNEHÅLL I DRIVKNUTSBÄLG-SATS FÖR SX/DP-S (3841481)

Art.nr.	Artikel	Beskrivning.	Antal
3854127	1	Drivknutsbälg	1
3852604	2	Slangklämma, drivknutsbälg	1

INNEHÅLL I DRIVKNUTSBÄLG-SATS FÖR XDP (3841482)

Art.nr.	Artikel	Beskrivning.	Antal
3860419	1	Drivknutsbälg	1
853012	2	Slangklämma, drivknutsbälg	2

MONTERA DRIVKNUTSBÄLG-SATS FÖR SX/DP-S

Detta arbete kräver att du tar bort drevet och pivothuset 4. Ta bort pivothuset genom att endast ta bort skruvarna 3. När du installerar slangklämman 2, måste den vridas till läge kl 2 A om man tittar på slangklämman bakifrån och framåt. Dra åt slangklämman till 4,5 – 7,5 Nm. När du återinstallerar pivothuset, kan du vid behov använda SX/DP-S verkstadshandbok (art.nr. 7743008) för ytterligare information.

⚠ VIKTIGT! Kontrollera att bälgens främre ände 5 trycks in fullständigt på flänsen och att kragen har gått in i spåret runt bälgens hela diameter. Slangklämman måste vara placerad rakt i bälgens försänkta del. Var noga med att placera slangklämmorna på rätt sätt när du monterar dem på bälgen. Om inte bälgen och klämmorna placeras på rätt sätt, kan bälgarna skadas, vilket kan leda till komponentskada.

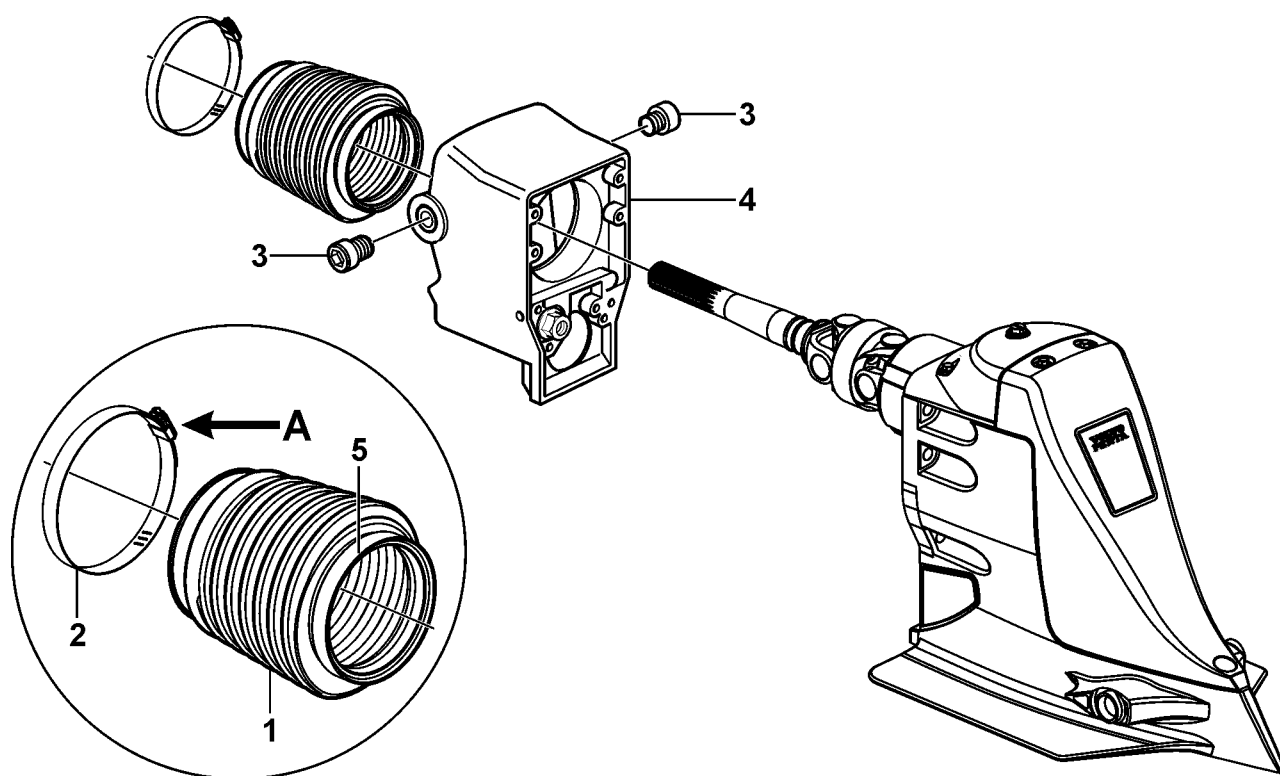

23809

MONTERA DRIVKNUTSBÄLG-SATS FÖR XDP

När du monterar den främre slangklämman **2**, måste den vridas till läge kl 2 **A** om man tittar på klämman bakifrån och framåt. När du monterar den bakre slangklämman **2b**, måste den vridas till läge kl 12 **B**. Dra åt slangklämmorna till 4,5 – 7,5 Nm. När du återinstallerar pivotsprintarna, hänvisas du till *Installationshandbok för bensindrivna drevmotorer* (art.nr. 7742217) för ytterligare information.

⚠ VIKTIGT! Kontrollera att bälgens båda ändar trycks in fullständigt i flänsen och att kragen har gått in i spåret runt bälgens hela diameter. Slangklämman måste vara placerad rakt mot bälgens läpp. Var noga med att placera slangklämmorna på rätt sätt när du monterar dem på bälgen. Om inte bälgen och klämmorna placeras på rätt sätt, kan bälgarna skadas, vilket kan leda till komponentskada.

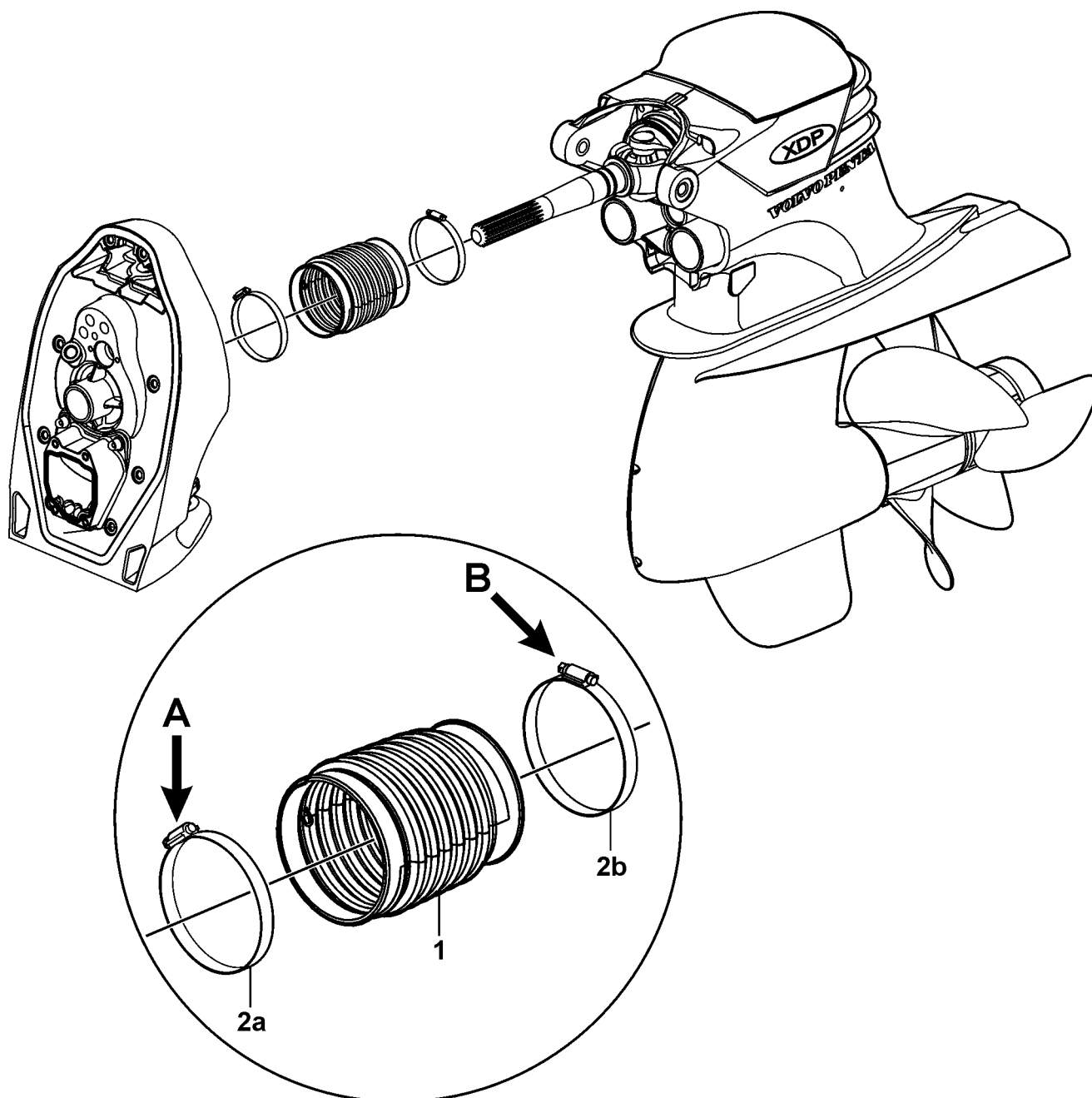

23801

**VOLVO
PENTA**

Volvo Penta of the Americas

1300 Volvo Penta Drive
Chesapeake, VA 23320-9810